



MEGASEW
Industrial sewing machine

4 Generasyon Lok Serisi MJ101TX “Tüm Beklentilerinizin Ötesinde”



MJ101TX

全球首發，已申請多國專利。



TETAS

İÇ VE DIŞ TİCARET A.Ş.

Güvenli Hizmet

Tasarım Patentleri / 外型設計專利:

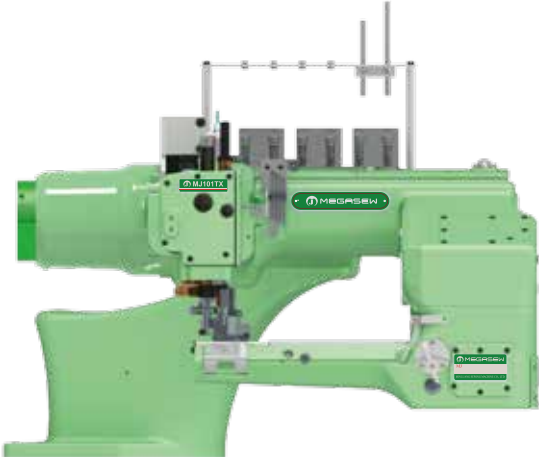

Patentli / 已申請多國專利



Patentli / 已申請多國專利

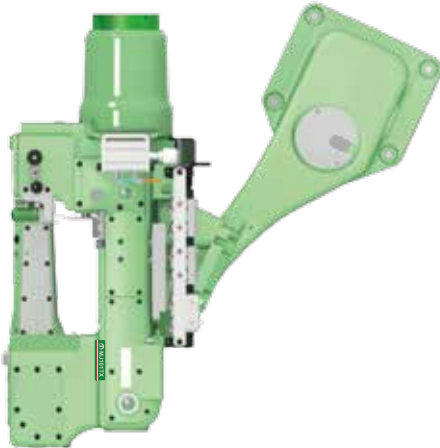

Patentli / 已申請多國專利



Patent Koruması / 專利保護 仿冒必究

Tasarım Patentleri / 外型設計專利:

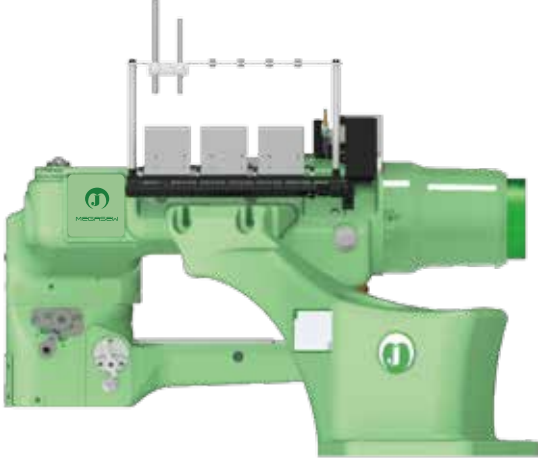

Patentli / 已申請多國專利

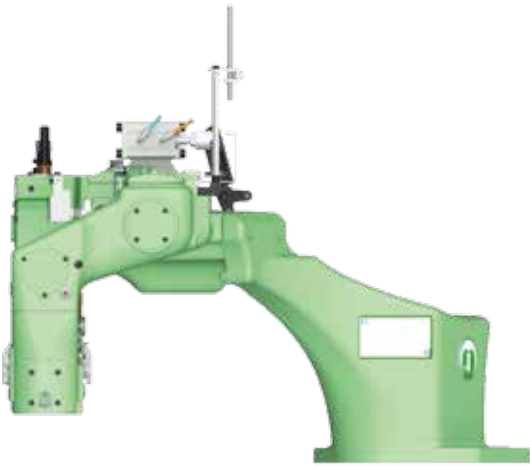

Patentli / 已申請多國專利



Patentli / 已申請多國專利

Patent Koruması / 專利保護 仿冒必究



MJ101TX 6 Fark Yaratan Özelliği / MJ101TX 六大設計特點:

01 Makinenin kasası dikim operasyonunu kolaylaştıracak şekilde hafifçe operatörün sağına gelecek şekilde konumlandırılmıştır. 主機身向右移直並傾斜

Yeni tasarım sayesinde Operatörler geniş bir dikim açısına sahiptirler ,vücutlarını ileri doğru yatırmalarına gerek yoktur.Aynı zamanda çenelerini makinenin arka kısmına yaslamaları ve bu şekilde vücutları için zararlı olan makine çalışma ısısını, kendilerine transfer etmelerini engellenmiştir. 車縫人員身體無需前傾，很輕鬆就能檢視及掌控到寬廣的車縫區域。也無需將前胸靠在機身後座，直接擺脫多年來身體受機身本身。產生的熱導之困擾。

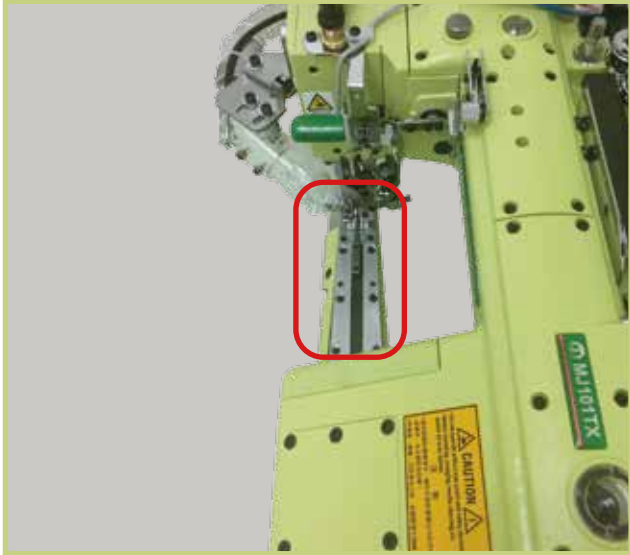

Operatörler rahatça dik bir pozisyonda oturup en verimli şekilde çalışabilecekler.

車縫人員可以採取最輕鬆自然的坐姿，身體無需左傾，很輕易就能檢視及掌控車縫區之車縫狀況。



Patentli / 已申請多國專利

Standart lok makinalarının zayıf noktaları ! 一般四針車缺點

Operatörler dik bir pozisyonda oturdukları zaman ancak çok dar bir alanı görebilirler,
正常坐姿下，車縫人員眼睛視野只能掌控到很狹小的車縫區域。

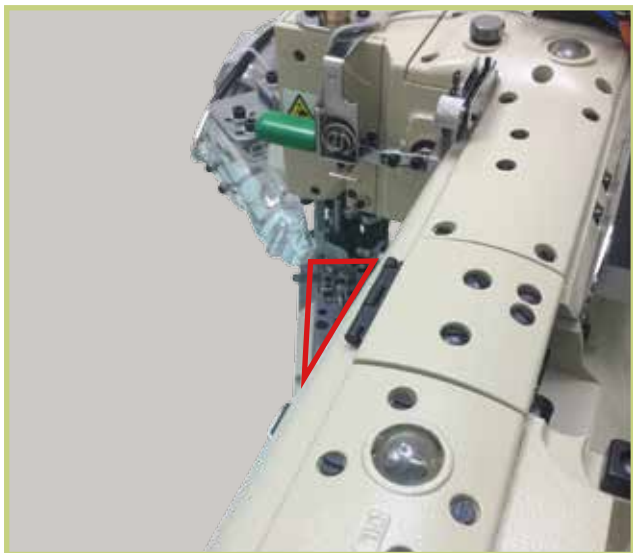

Bu yüzden görebildikleri alanı genişletmek için vücutlarını sola doğru yana yatırırlar.
車縫人員身體必需費力左傾，才能取得較佳視野，以掌控車縫區之車縫狀況。



MJ101TX 6 Fark Yaratan Özelliği / MJ101TX 六大設計特點:

02 Yeni Nesil 3'lü Diferansiyel Dişli Besleme 三差動創新設計

Standart lok makinelerinde makinenin ayarını geniş veya dar dikiş için ayarlamak istediğinizde , makinenin sol tarafını büyük bir tornavidayla açmanız ve dişli bağlantı milini yukarı aşağı doğru oynatmanız gerekmektedir. Yeni nesil **MJ101TX** de ise bu parça tekrar tasarlanarak makinenin sağına alınmıştır. Böylece dikiş ayarı görünür ve çok kolay ayar yapılabilir hale gelmiştir. Herşeyden önemlisi MJ62GX/GXD/DX serilerinde mevcut olan Patentli Çift Büzgü sistemi temel alınarak, yeni devrimci nitelikteki 3'lü diferansiyel dişli besleme sistemi meydana getirilmiştir. Bu sistemin fark yaratan en büyük özelliği; Farklı esneklikte ve farklı ağırlıktaki kumaşlar üzerinde bile her zaman standart dikiş kalitesini sunabilmesidir.

一般四針車粗細針之調整，需透過打開機身左側一顆大螺絲，再由內調高或調低送料具搖桿連桿才能完成。創新設計的 **MJ101TX** 已將隱藏式的粗細針調節器改為外調式，再配合原有名匠MJ62GX/GXD/DX所獨有之雙差動機構，形成三差動設計，使用者調整設定更方便，並能輕鬆應付各種高低彈性、各種厚薄不一、各種質料不一之布料等需要平整車縫之挑戰！







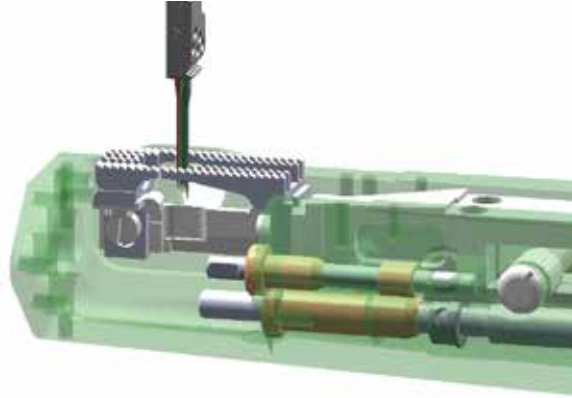

Patentli / 已申請多國專利



MJ101TX Dişli Mekanizması
MJ101TX 送布牙機構

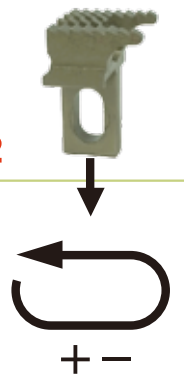
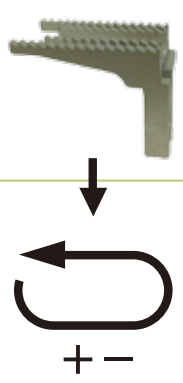
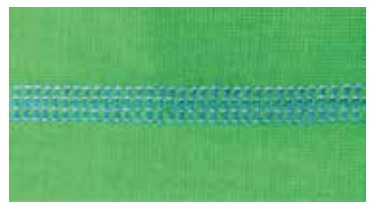
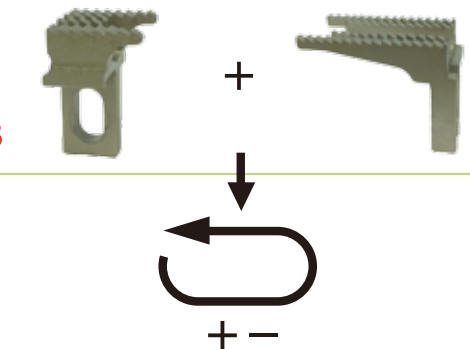
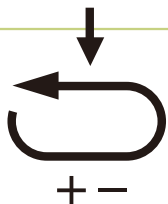
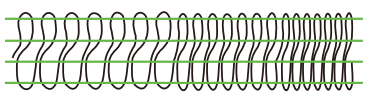

3'lü Diferansiyel Dişli Besleme Sisteminin Özellikleri / 三差動特點

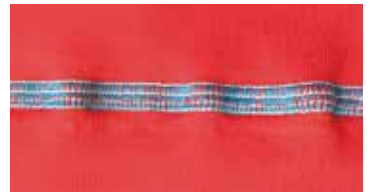
 <p>1</p>  <p>3 2</p> <p>3'lü Diferansiyel 三差動</p>	<p>2</p>  <p>+</p> <p>-</p>	<p>1</p>  <p>+</p> <p>-</p>	<p>Esnek Dokuma Kumaş 彈性針織布</p> 
	<p>3</p>  <p>+</p> <p>-</p>	 <p>+</p> <p>-</p>	<p>SPI Ayarlanması 粗細針調整</p> 
<p>1</p>  <p>Tekli Diferansiyel 單差動</p>	<p>1</p> 	<p>1</p>  <p>+</p> <p>-</p>	<p>Esnek Dokuma Kumaş 彈性針織布</p>  

MJ101TX 6 Fark Yaratan Özelliği / MJ101TX 六大設計特點:

03 Dikim alanına yakın konumlandırılmış Yeni Alt Lüper İpi besleme Yürek mekanizması 將原始舊款隱藏式底線凸輪外移

Geleneksel lok makinalarında içeride konumlandırılmış olan lüper ipi besleme yüreği ,ip sardığından kolayca ipliğin değiştirilmesini veya bakımını çok zorlaştırmaktadır.MJ101TX'in inovatif özelliği sayesinde bu problemler ortadan kaldırılmıştır. Aynı zamanda daha iyi bir dikiş kalitesi sunabilmek içinde alt yürek mekanizması lüperlerin konumlandırıldığı ve dikişin olduğu alana yakınlaştırılmıştır.

舊款隱藏式底線凸輪設計的最大缺點，在於穿線、維修調整、及攪線清理時的費時及不方便。新款 MJ101TX 已將底線凸輪外移，不僅排除了前述缺失，也因為底線凸輪位置更貼近車縫區下勾針處，使車縫線跡更加緊緻美觀。

MJ101TX

Dışa Konumlandırılmış Alt Lüper İpi Besleme Mekanizması

外調式底線凸輪調整功能



Patentli / 已申請多國專利

Standart Lok Makinaları / 一般四針併縫車

Ayarı zor olan gizli konumdaki Alt Lüper ipi besleme mekanizması

隱藏式底線凸輪

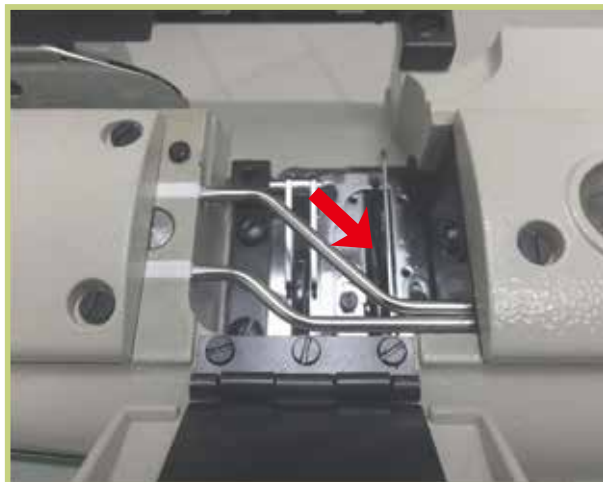

04 Ayarlanabilir Ön İğne Siperi 直進式可調整前擋針片

MJ101TX de yenilikçi ayarlanabilir Ön İğne Siperi kullanılmıştır. Böylece sadece 4 iğnenin koruması sağlanması yanında , tutucuların iğne siperine değmesi ve iğnelerin kırılmasının da önüne geçilmiştir.

MJ101TX採用直進式可調整前擋針片設計，與下勾針分離獨立運動，用以保護四根車縫針，但又不會碰觸到假針，可有效解決假針容易損壞的困擾。

MJ101TX Ayarlanabilir Ön İğne Siperi 直進式可調整前擋針片

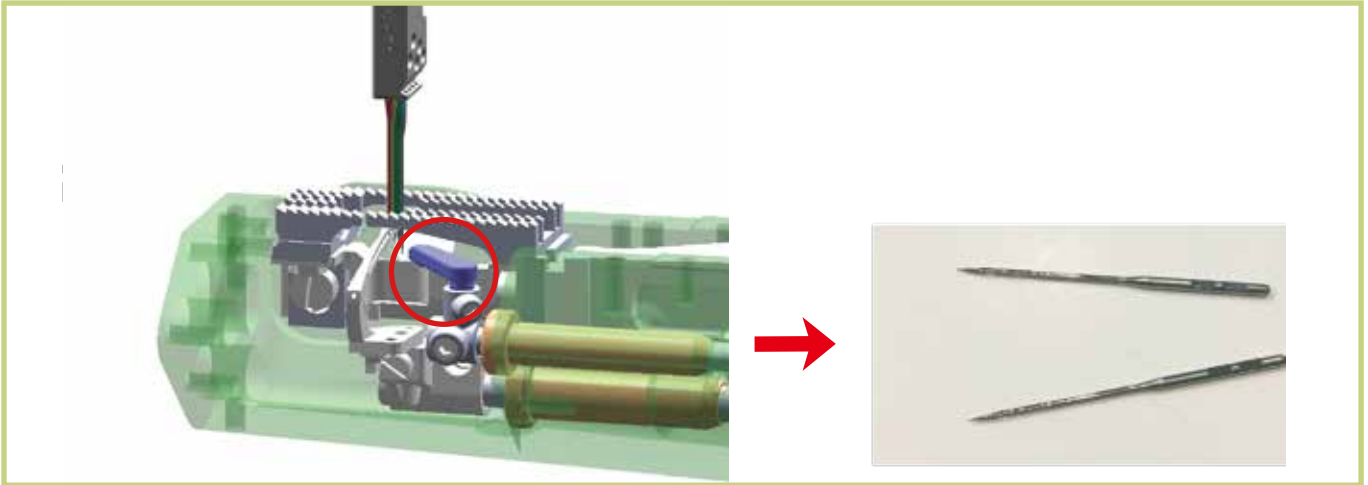

Patentli / 已申請多國專利

Standart Lok Makineleri / 一般四針併縫車

Standart lok makinelerinde ön iğne siperi lüper sabitlenmiştir ve lüper ile birlikte hareket eder , fakat tutucuların en ufak temasında iğnelerin kırılmasına yol açmaktadır.

一般四針車前擋針片的設計，是固定於下勾針並與之同步運動，用以保護四根車縫針及較細的假針，但也容易造成假針之損壞。

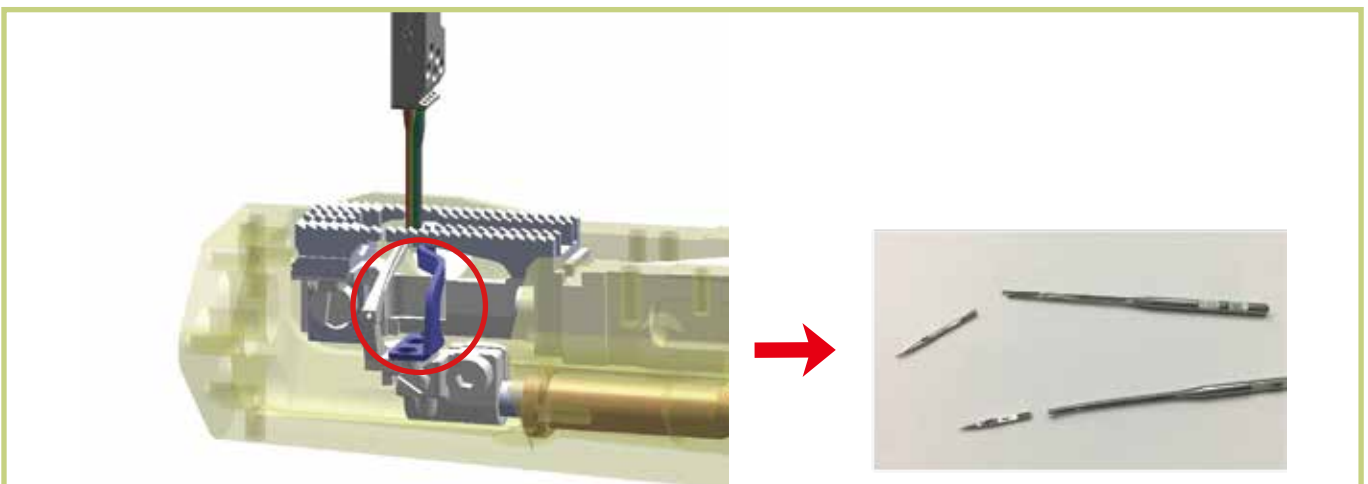

MJ101TX 6 Fark Yaratan Özelliği / MJ101TX 六大設計特點:

05 Yenilikçi yağlama ve yağ döngü sistemi. 供油及迴油系統優化

İyi tasarlanmış bir yağlama ve döngü sistemi hem makinenin parçalarının ömrünü artırırken hem de yüksek hızlara ulaşabilmesini sağlamaktadır. En önemlisi de kumaş üzerinde istenmeyen yağ lekelerini önlemektedir. MJ101TX 'deki bu inovatif yağlama tasarımı makinenin yüksek hızlara ulaşabilmesi için gerekli en üst düzeyde yağlamayı sağlarken, aynı zamanda geri emiş pompa sistemi sayesinde yağın tamamıyla dikişin olduğu bölgeden geri çekilmesini ve kumaş üzerinde yağ lekesi engeller.

機器零組件之使用壽命長短及車縫速度是否能往上提升，與機油潤滑是否充份有極大之關係。第四代 MJ101TX 四針車發揮創意，將供油系統再優化，讓高速運轉車縫區機構得到更佳潤滑效果。並新增下巴車縫區強力吸迴油系統，運用獨創的迴油系統將潤滑過之機油高效率抽回，以避免積油於車縫區機構之凹槽，汙染了布料及衣物。

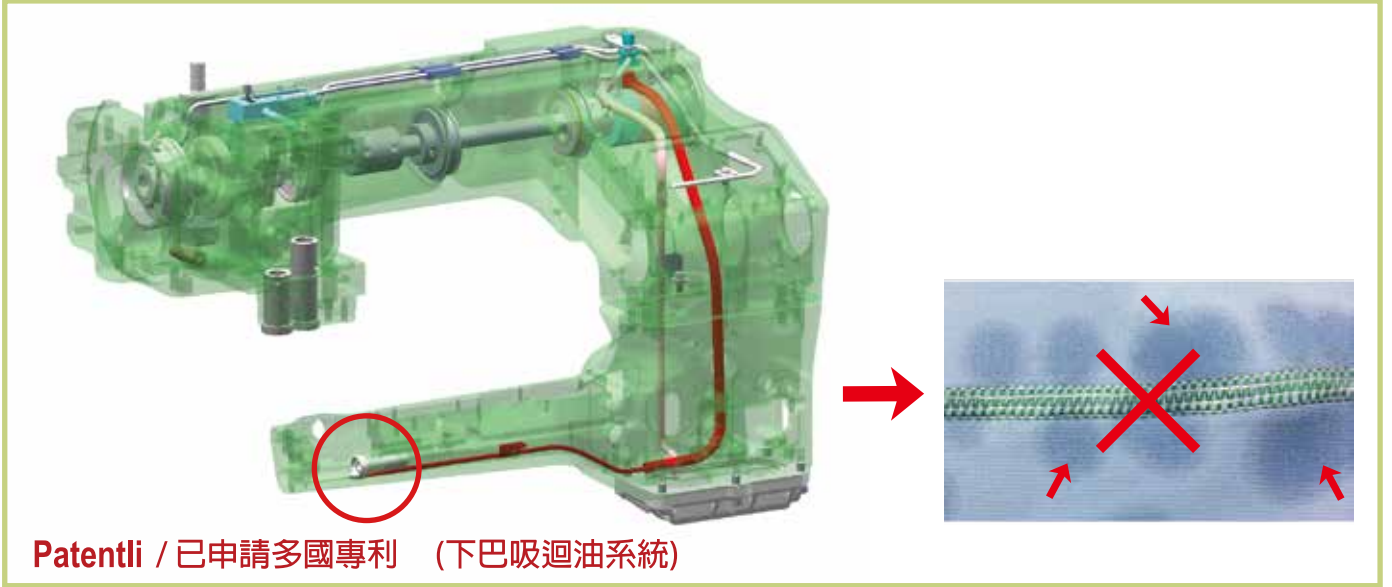

06 SCD - Emsalsiz Dikiş Sıklaştırma Sistemi (Opsiyonel) 全球首創四針六線車密縫功能 - SCD (選配裝置)

Dikiş sıklaştırma aparatının amacı dikiş sonundaki ipliklerin saçılmasını engellemektir. Bu sistem punteriz benzeri bir fonksiyon ile dikişi sıklaştırarak, ipliklerin dikiş bittikten sonra gevşemesini, açılmasını veya kopmasını önler. Böylece tekrar tamir edilmelerine gerek kalmaz.

SCD 裝置被使用於結束縫時的針距及針數調整設定，可防止因後縫合處線跡裂開，而造成下一工序再重工處理。

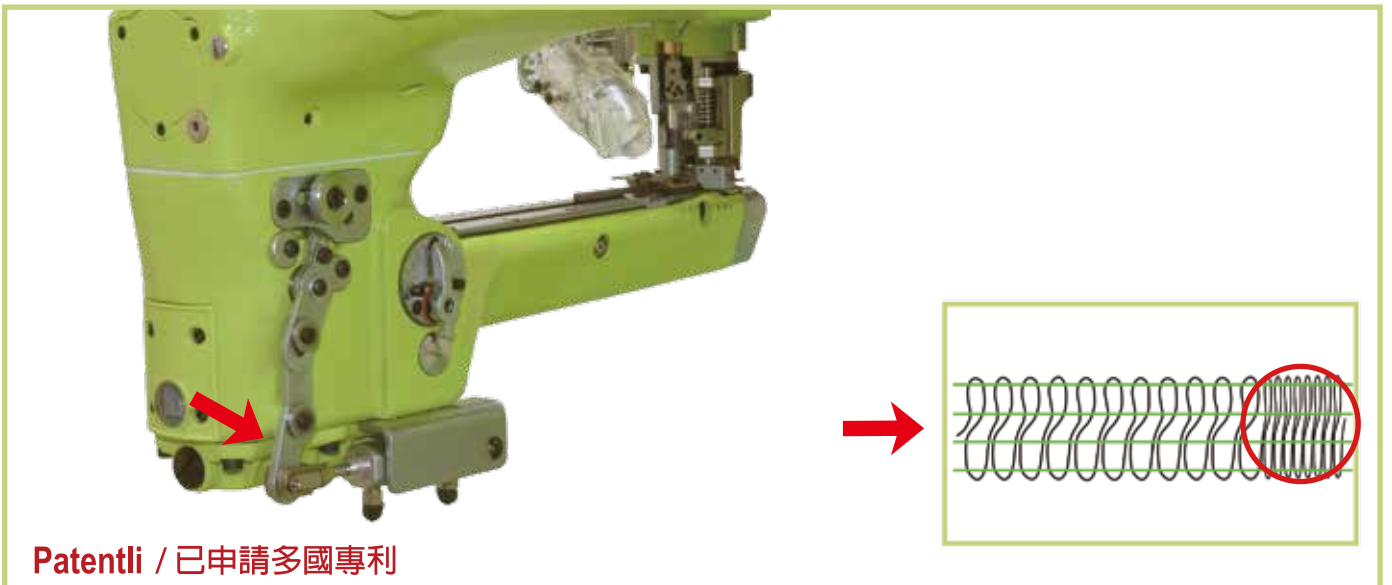

MJ101TX

Width 4.8 mm

4 52 - 01 / DSV / AT / AW / TK1

Model 機種

4-6 iğne yüksek hızlı lok makine serisi.

曲臂型四針六線超高速併縫車

Needle numbers 針數

4 4 iğne
4 針

Needle gauge 針寬

48	4,8mm genişlik 寬4.8mm
52	5,2mm genişlik 寬5.2mm
60	6,0mm genişlik 寬6.0mm

Sewing function 縫製功能









01	Tek Taraflı Kumaş Kesimi 切單布併縫裝置
01S	Tek Taraflı Kumaş Kesimi/Bayan Çorabı ve Tozluk için 切單布，適連褲襪，保暖襪等併縫裝置
DCC	Tek Taraflı Kumaş Kesimi,Çift Renk Tam Kapama 切單布，上飾線雙色打網併縫裝置
01H	Tek Taraflı Kumaş Kesimi,Dalış Kıyafetlerine Uygun 切單布，適厚料及潛水衣併縫裝置
02	Çift Taraflı Kumaş Kesimi 切雙布併縫裝置
02A	Çift Taraflı Kumaş Kesimi,İnce Kumaştan Orta kalınlık kumaş üzerinde Tam Kapama ve Ağ Dikişi 切雙布，適薄到中厚布及過骨完全密合併縫裝置
02H	Çift Taraflı Kumaş Kesimi,Kalın kumaşa uygun 1,5mm Özel Tasarımlı Eğimli Ayak,Dişli ve Plaka 切雙布，1.5mm階梯式壓腳、針板、送布牙，適厚料 併縫裝置
02H1	Çift Taraflı Kumaş Kesimi,Ağ dikişine uygun 切雙布，適男內褲襠或交叉過骨過目併縫裝置
02H2	Çift Taraflı Kumaş Kesimi,Tam Kapama 切雙布，適雙色布完全密合併縫裝置
03	Tek Taraflı Kumaş Kesimi,Katlı Biyeye uygun 切單布，適貼條併縫裝置
04	Çift Taraflı Kumaş Kesimi,Katlı Biyeye uygun 切雙布，適貼條併縫裝置
05	Çift Taraflı Kumaş Kesimi,Ekstrafor biyeye uygun 切雙布，適補強帶併縫裝置
06	Tek Taraflı Kumaş Kesimi, tek kat biyeye uygun 切單布，適無折邊飾條併縫裝置

Type of motor 馬達類型

DSV **Direct Drive Mini Servo Motor**
直驅式電腦伺服小馬達

Attachment 輔助件

AT	Havalı Ayak Kaldırma 氣動抬壓腳
ET	Elektrikli Ayak Kaldırma 電動抬壓腳
AW	Otomatik Fire Emiş Sistemi 自動吸布屑裝置
TK3	Sensörlü Giyotin İplik Kesme Sistemi 氣動式切線及切帶裝置
SCD	Sıkıştırma Dikiş Aparatı 四針密縫

							
4	6	4.8 5.2 6.0	1.6 ↔ 2.5	1:0.5 ↔ 1:2.5 (1:1 8)	6(8)	FLX118GCSX4#11 (#14)	4000

※ 4.8 : İğne aralığı için lütfen satıcınızla irtibata geçin.
4.8 : 特殊針，請洽當地代理商或原廠採購。

TK3



SCD



MJ101TX

MERKEZ	: Akçaburgaz Mah.3047.Sok. No:2 Esenyurt / İSTANBUL	Tel: 0212 866 91 00	Fax: 0212 381 63 83
Hadımköy Mağaza	: Akçaburgaz Mah.3047.Sok. No:2 Esenyurt / İSTANBUL	Tel: 0212 866 99 53-54	Fax: 0212 381 63 83
Hadımköy (Teknik Servis)	: Akçaburgaz Mah.3047.Sok. No:2 Esenyurt / İSTANBUL	Tel: 0212 866 95 00	Fax: 0212 381 63 83
Bayrampaşa Şubesi	: Maltepe Cad. Nebati Triko İş Merkezi No: 46-48 C Bayrampaşa/ İSTANBUL	Tel: 0212 501 88 68	Fax: 0212 501 88 64
Merter Şubesi	: Keresteciler Sitesi Sancak Sok. No: 7 Merter / İSTANBUL	Tel: 0212 507 85 13	Fax: 0212 381 63 83
İzmir Şubesi	: Kemalpaşa Caddesi No:14 MTK Sitesi Altındağ / İZMİR	Tel: 0232 431 08 90(6 hat).....	Fax: 0232 431 08 97
Bursa Şubesi	: Yunus Emre Mah. DSI Altı Kırkpınar cd. No:44 Yıldırım/BURSA.....	Tel: 0224 250 34 77.....	Fax: 0224 272 17 11
Gaziantep Şubesi	: Kocaoğlan mahallesi 47001 Sok. No:71 Ünalı (Türk Petrol arkası) Şahinbey /GAZİANTEP	Tel: 0342 325 80 00	Fax: 0342 325 19 04
Ankara Şubesi	: Gökkuşluğu Mah. Gökkuşluğu Cad. No:45 Balgat- Çankaya- Ankara	Tel : 0312 473 81 84 -0312 473 79 34	Fax: 0312 473 79 35
Denizli Şubesi	: Ankara Asfalt Üzeri Dartar Benzin İstasyonu Yanı / DENİZLİ	Tel: 0258 251 06 98-99.....	Fax: 0258 251 11 67
Kayseri Bölge Bayii	: KORKMAZ MAKİNA (konfeksiyon mak. ve sarf malzemeleri) Gülük Mah. İnönü Bulvarı Golden Han 1 NL Giriş No:8/82, Melikgazi / KAYSERİ Tel & Fax : 0352 320 01 11 GSM : 0532 272 50 63 Email : abdullahkorkmaz1984@hotmail.com Web : www.korkmazmakine.com		



www.tetas.com.tr

Online Sipariş



e-tetas
www.e-tetas.com